

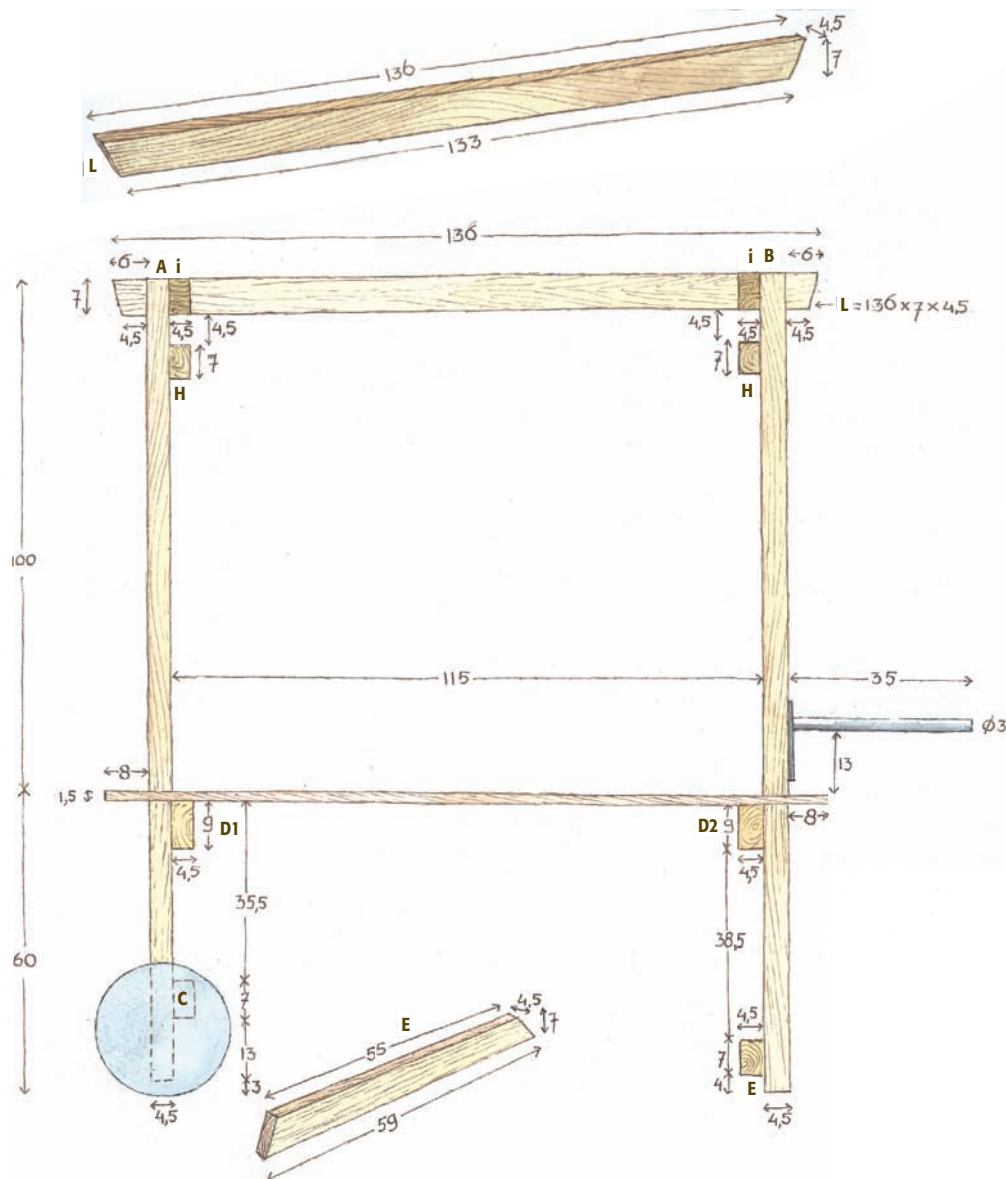

Werktekening printen

Op www.landleven.nl/ventkar vindt u deze handige werktekening om uit te printen. Beschikt u niet over internet? Vraag de tekening dan aan via het redactiesecretariaat van Landleven, tel. 0314 - 34 91 20.



Dit hebt u nodig:

Poten

- A – 1 staander 157 x 9 x 4,5 cm
- B – 1 staander 160 x 9 x 4,5 cm
- C – 1 ligger wielen 62 x 7 x 4,5 cm
- E – 1 ligger voorzijde 59 x 7 x 4,5 cm
- F (1,2) – 2 poten (achterzijde) 58 x 7 x 4,5 cm
- F (3,4) – 2 poten (voorzijde) 60 x 7 x 4,5 cm

Werkblad

- D – 2 liggers werkblad 60 x 9 x 4,5 cm
- G – 4 planken 140 x 14 x 1,5 cm

Dak

- H – 2 dwarsverbindingen spant 85 x 7 x 4,5 cm
- i – 4 spanten 56 x 7 x 4,5 cm
- j – 4 windveren 67 x 7 x 4,5 cm
- K – 4 dekstukken 70 x 6 x 1,5 cm
- L – 1 dwarsbalk dak 136 x 7 x 4,5 cm
- 10 dakplanken 140 x 14 x 1,5 cm

En verder:

- Zaag
- Schroeven en accuboormachine
- Slotbouten
- 2 wielen Ø 25 cm
- 2x wielophanging
- Zinken strip voor op de nok 140 x 10 cm
- Draagstang ijzer Ø 3 cm, lengte 35 cm, met bevestigingsplaatje ca. 15 x 5 cm



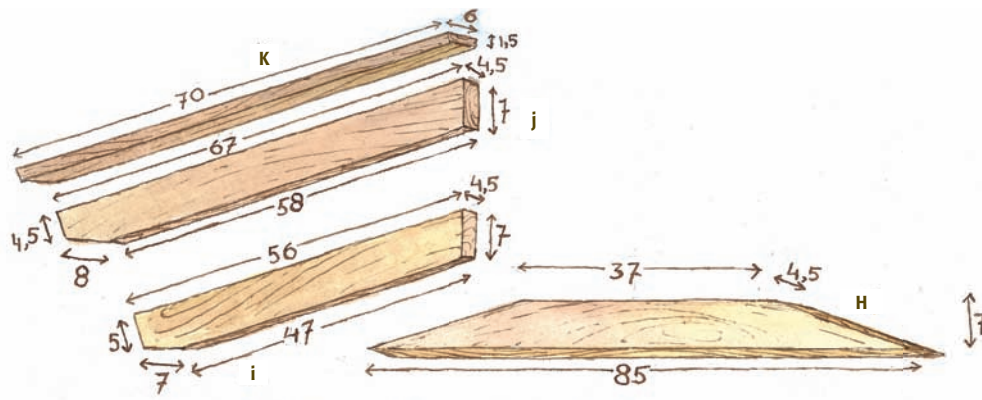

detail top A en B

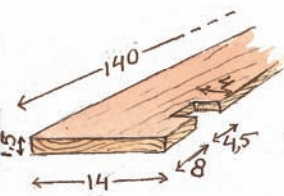
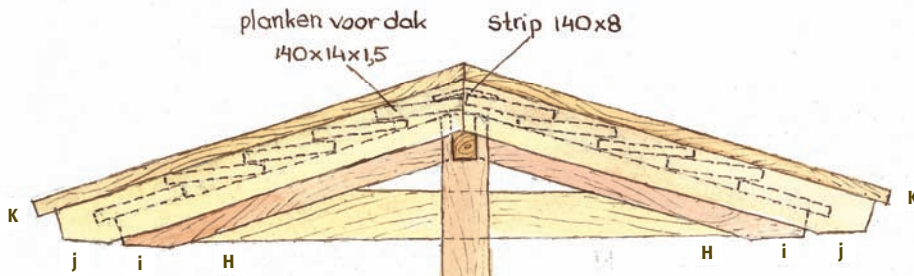
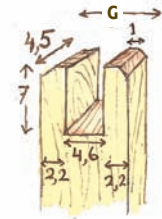

G2 detail

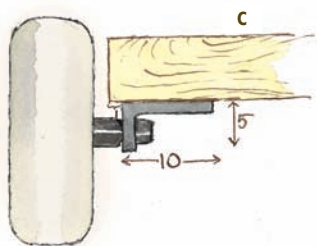
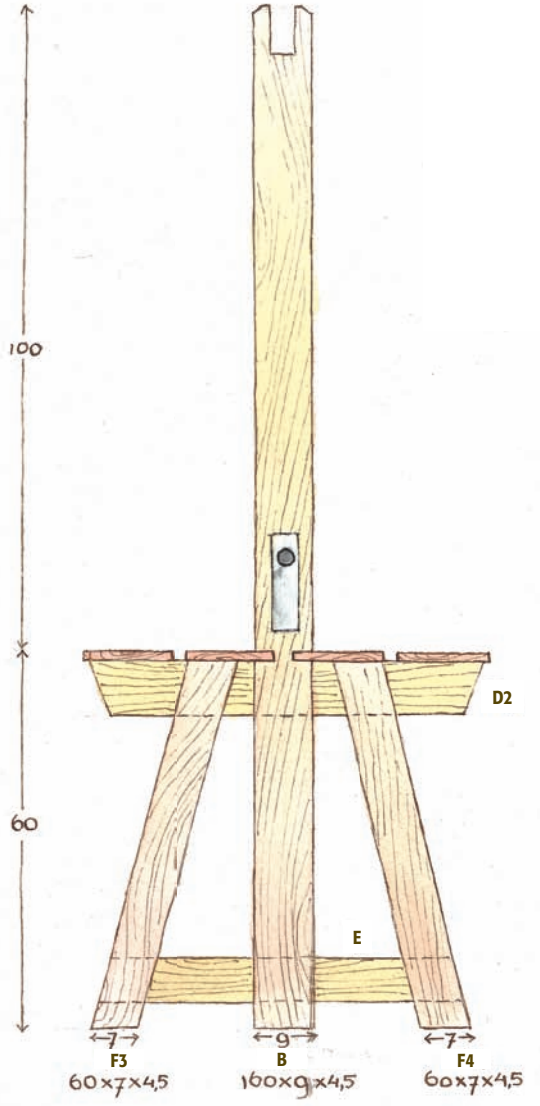
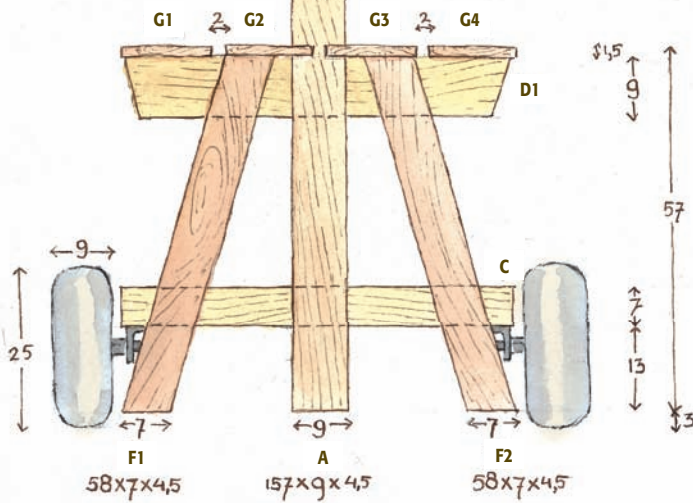

C

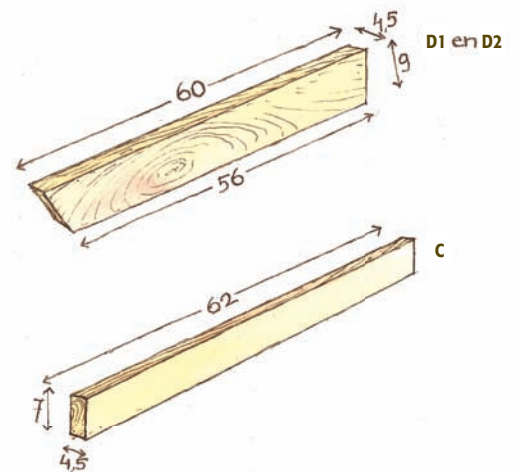



ZO GAAT U TE WERK:

Zaag alle benodigde onderdelen op maat. Zaag boven in de lange staanders (A en B) een inkeping waar de draagbalk van het dak straks in valt (zie detail op de tekening). Monteer op de staanders de liggers (D) voor het werkblad. Verstevig de staanders door de twee poten (F) met slotbouten te bevestigen. Zet de poten ook vast aan de liggers. Verstevig de constructie door aan de voorzijde onderaan een tweede ligger (E) vast te zetten aan alle drie de poten. Aan de achterzijde komt eveneens een ligger (C), maar plaats deze circa 13 centimeter hoger, gemeten vanaf de onderzijde, in verband met de nog te plaatsen wielen.

Bevestig de planken (G) voor het werkblad alle vier met circa 2 centimeter tussenruimte. De planken steken uit, dus u dient inkepingen te maken waar de staanders die het dak dragen tussen vallen (zie detailtekening). Zaag hiervoor aan beide kanten uit de middelste planken van het werkblad een ruimte van 4,0 x 4,5 centimeter op 8 centimeter vanaf het uiteinde van de planken.

Maak de liggers van het dak (H, maten zie detail tekening) vast aan de staanders. Zet vast met slotbouten. Plaats de nok (L) en maak hier de spoortjes (i) tegenaan. Plaats vervolgens de planken voor het dak, vijf planken per zijde. Begin onderaan en werk potdekselgewijs naar de nok toe. Om lekken te verminderen kunt u als afwerking een zinken nok maken. Deze zinken plaat is 140 centimeter lang en 10 centimeter breed. Vouw aan beide lange zijden een centimeter om en knik de gehele plaat in het midden. Plaats deze op de nok, waar de planken samenkomen. Werk het dak vervolgens af met windveren. Bevestig de windveren (j) aan beide zijden aan de uiteinden van het dak en schroef vervolgens de dekstukken (K) op de kopse kant van de windveer.

Bevestig als laatste de wielen aan de achterzijde en de draagstang net boven het werkblad aan de voorkant op de staander (B). Werk de ventkar ten slotte af naar eigen inzicht. Gebruik weerbestendige buitenverf, beits of botenlak voor een lange levensduur. □

VAN BOVEN NAAR BENEDEN: De plankjes op het dak liggen potdekselgewijs over elkaar heen.

Kies de wielen niet te klein, om de kar fatsoenlijk door de berm en over de bestrating te kunnen trekken.

Stevige draagstang om de kar op zijn plaats te manoeuvreren.